

MOTEUR COURANT CONTINU A AIMANTS PERMANENTS 7E4065B-(XXXXX)-28Y-(RC)-RH

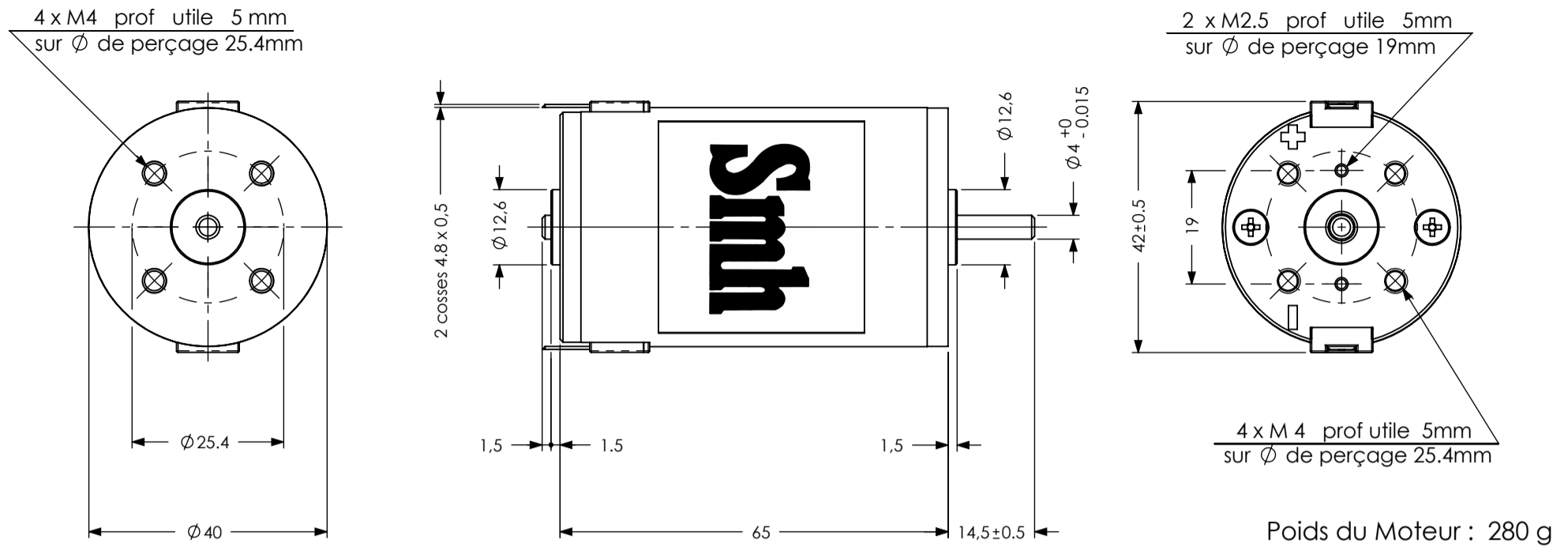

Pour déterminer votre moteur : Remplacer les (xxxxx) par la * référence du bobinage

* Référence du bobinage	Tension Nominale Vc/c	Caractéristiques à vide		Caractéristiques au meilleur rendement					Caractéristiques au démarrage		Puissance en pic Watt(s)	Résistance Totale Ohm(s) Ω	Self Inductance mH	Constante de Couple Kg-Cm/A	Force Electro Motrice V/1000 tours
		mA	Rpm	g-cm	Rpm	mA	%	Watt(s)	g-cm	mA					
17145	12	40	1230	108	970	154	58.06	1.08	510	580	1.61	20.69	16.90	0.94	9.70
19115	12	52	1470	130	1180	221	59.43	1.58	660	910	2.49	13.19	10.60	0.77	7.70
21095	12	62	1800	144	1476	292	62.29	2.18	800	1340	3.70	8.96	7.25	0.63	6.30
23080	12	70	2150	151	1789	364	63.45	2.77	900	1825	4.97	6.58	5.10	0.51	5.30
25068	12	102	2550	182	2122	511	64.70	3.97	1085	2540	7.10	4.72	3.77	0.45	4.50
27058	12	106	3000	185	2538	608	66.12	4.82	1200	3360	9.24	3.57	2.70	0.37	3.80
29050	12	130	3500	202	2968	763	67.23	6.16	1330	4300	11.95	2.79	2.00	0.32	3.30
32042	12	155	4200	223	3611	987	69.80	8.27	1590	6090	17.15	1.97	1.40	0.27	2.78
35035	12	210	4850	233	4114	1235	66.45	9.84	1535	6960	19.11	1.72	0.92	0.23	2.35
37030	12	245	5700	253	4899	1588	66.80	12.73	1800	9800	26.34	1.22	0.72	0.19	1.98
40026	12	300	6500	283	5614	2026	67.11	16.32	2077	12970	34.66	0.93	0.54	0.16	1.72
15185	24	36	1900	151	1545	160	62.36	2.40	808	700	3.94	34.29	28.50	1.22	12.00
17145	24	43	2420	175	2024	229	66.21	3.64	1070	1180	6.65	20.34	16.90	0.94	9.70
19115	24	60	3030	206	2556	334	67.52	5.41	1317	1810	10.25	13.26	10.60	0.75	7.70
21095	24	68	3750	222	3216	428	71.34	7.33	1560	2600	15.02	9.23	7.25	0.62	6.30
23080	24	85	4400	242	3808	555	71.08	9.47	1800	3580	20.33	6.70	5.10	0.52	5.30
25068	24	110	5200	280	4500	745	72.34	12.94	2080	4830	27.77	4.97	3.77	0.44	4.50
27058	24	122	6100	287	5348	911	72.12	15.76	2328	6520	36.46	3.68	2.70	0.36	3.80
29050	24	150	7100	303	6233	1119	72.23	19.39	2480	8080	45.21	2.97	2.00	0.31	3.30
32042	24	180	8500	350	7593	1500	75.82	27.29	3280	12550	71.58	1.91	1.42	0.27	2.78

Inertie du Rotor : 0.043 Kg-Cm²

Montage sur réducteur(s): GBP 30 - GBF 35 - GBM 50 - RK 30 - RC 60 - RC 150

Smh

SOCIETE DE MATERIEL HANSEATIQUE - 2 rue Curie - 92150 SURESNES - France

Tél: + 33 (0)145 066 434 - Fax: + 33 (0)147 720 685 - e-mail: s-m-h@wanadoo.fr

SIRET 326 399 342 00012 - NAF 518 M - N° TVA CE: FR 13 326 399 342

Dessiné par: Abdoul SOHORE le 01.01.2009

MOTEUR COURANT CONTINU A AIMANTS PERMANENTS TYPE 7E4065B-(XXXXX)-28Y-(RC)-RH CODEUR TYPE EE3020-xxx-xxx-5 VDC

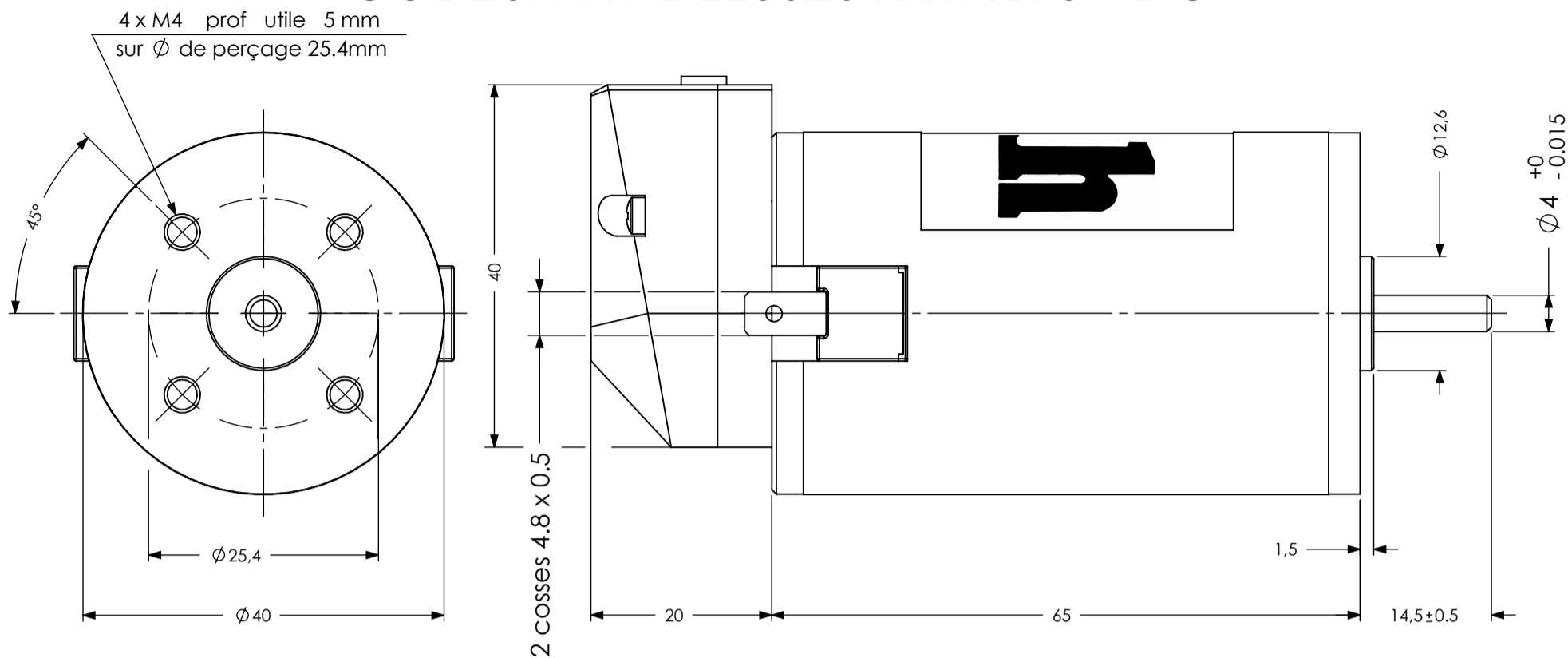

Poids du Moteur : 280 g

Pour déterminer votre moteur : Remplacer les (xxxxx) par la * référence du bobinage

* Référence du bobinage	Tension Nominale	Caractéristiques à vide		Caractéristiques au meilleur rendement					Caractéristiques au démarrage		Puissance en pic	Résistance Totale	Self Inductance	Constante de Couple	Force Electro Motrice
	Vc/c	mA	Rpm	g-cm	Rpm	mA	%	Watt(s)	g-cm	mA	Watt(s)	Ohm(s) Ω	mH	Kg-Cm/A	V/1000 tours
17145	12	40	1230	108	970	154	58.06	1.08	510	580	1.61	20.69	16.90	0.94	9.70
19115	12	52	1470	130	1180	221	59.43	1.58	660	910	2.49	13.19	10.60	0.77	7.70
21095	12	62	1800	144	1476	292	62.29	2.18	800	1340	3.70	8.96	7.25	0.63	6.30
23080	12	70	2150	151	1789	364	63.45	2.77	900	1825	4.97	6.58	5.10	0.51	5.30
25068	12	102	2550	182	2122	511	64.70	3.97	1085	2540	7.10	4.72	3.77	0.45	4.50
27058	12	106	3000	185	2538	608	66.12	4.82	1200	3360	9.24	3.57	2.70	0.37	3.80
29050	12	130	3500	202	2968	763	67.23	6.16	1330	4300	11.95	2.79	2.00	0.32	3.30
32042	12	155	4200	223	3611	987	69.80	8.27	1590	6090	17.15	1.97	1.40	0.27	2.78
35035	12	210	4850	233	4114	1235	66.45	9.84	1535	6960	19.11	1.72	0.92	0.23	2.35
37030	12	245	5700	253	4899	1588	66.80	12.73	1800	9800	26.34	1.22	0.72	0.19	1.98
40026	12	300	6500	283	5614	2026	67.11	16.32	2077	12970	34.66	0.93	0.54	0.16	1.72
15185	24	36	1900	151	1545	160	62.36	2.40	808	700	3.94	34.29	28.50	1.22	12.00
17145	24	43	2420	175	2024	229	66.21	3.64	1070	1180	6.65	20.34	16.90	0.94	9.70
19115	24	60	3030	206	2556	334	67.52	5.41	1317	1810	10.25	13.26	10.60	0.75	7.70
21095	24	68	3750	222	3216	428	71.34	7.33	1560	2600	15.02	9.23	7.25	0.62	6.30
23080	24	85	4400	242	3808	555	71.08	9.47	1800	3580	20.33	6.70	5.10	0.52	5.30
25068	24	110	5200	280	4500	745	72.34	12.94	2080	4830	27.77	4.97	3.77	0.44	4.50
27058	24	122	6100	287	5348	911	72.12	15.76	2328	6520	36.46	3.68	2.70	0.36	3.80
29050	24	150	7100	303	6233	1119	72.23	19.39	2480	8080	45.21	2.97	2.00	0.31	3.30
32042	24	180	8500	350	7593	1500	75.82	27.29	3280	12550	71.58	1.91	1.42	0.27	2.78

Inertie du Rotor : 0.043 Kg-Cm²

Smh

SOCIETE DE MATERIEL HANSEATIQUE - 2 rue Curie - 92150 SURESNES - France

Tél: + 33 (0)145 066 434 - Fax : + 33 (0)147 720 685 - e-mail : s-m-h@wanadoo.fr

SIRET 326 399 342 00012 - NAF 518 M - N° TVA CE: FR 13 326 399 342

Dessiné par : Abdoul SOHORE le 01.01.2009